

# OTC-Produkte erfolgreich präsentieren mit dem dynamischen POS<sub>T</sub> - System



Für die erfolgreiche Präsentation von OTC-Produkten:

**POS<sub>T</sub>-Vorschub 4 Newton**  
Front H 25 mm

Art. pvpb6800

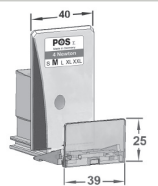

**Fachteiler, System F**  
H 60 mm, T 180 - 580 mm  
in 25 mm Sprüngen

Art. d06fc....

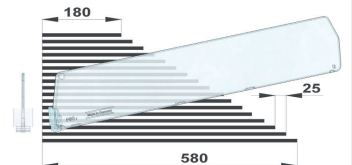

**Adapter-T-Profil**  
zur Befestigung der Warenvorschübe  
und Fachteiler (s. Rückseite)

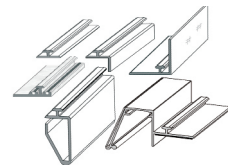

**Zubehör**

**Labelhalter zur Stammplatzsicherung**  
B 49 mm x H 80 mm

Art. e49t0080



Referenzen +  
Lösungen

POS TUNING Udo Voßhenrich GmbH & Co. KG  
Industriegebiet Meerbreite • Am Zubringer 8  
32107 Bad Salzfluten - Deutschland  
Fon + 49 (0) 52 22 - 3 69 65-0  
Fax + 49 (0) 52 22 - 3 69 65-20  
info@postuning.com • www.postuning.com

**POS<sub>T</sub>TUNING**<sup>®</sup>  
Udo Voßhenrich

...für mehr Erfolg am Point of Sale

# Installation

## 1. Ausrüstung der Regalböden mit Adapter-T-Profilen

Profil	Zeichnung	Beschreibung	Anwendung	Art.-Nr.	Montage Adapter-T-Profil
a03		Adapter-T-Profil 03, B 21 mm, selbstklebend	Metall, Glas, Holz, Kunststoff	a03s0648 65er Boden a03s0995 100er Boden a03s1245 125er Boden	
a04		Adapter T-Profil 04, B 13 mm, Abkantung 8mm, selbstklebend	Glas, Höhe 8 mm	a04s0648 65er Boden a04s0995 100er Boden a04s1245 125er Boden	
a10		Adapter T-Profil 10, B 21 mm, für Drahtböden	Drahtboden (3 Befestigungsclips 11631 notwendig)	a10x0590 65er Boden a10x0990 100er Boden a10x1240 125er Boden	
a13		Adapter T-Profil 13, für Doppeldraht	Drahtboden mit Doppeldrahtfront	a13x0646 65er Boden a13x0980 100er Boden a13x1230 125er Boden	
a15		Adapter T-Profil 15 für U-Profil	Metallboden mit U-Sicke	a15x0638 65er Boden a15x0988 100er Boden a15x1238 125er Boden	
a26		Adapter-T-Profil 26, B18 mm, mit Scanningprofilaufnahme	Drahtboden mit Doppeldrahtfront	a26x0630 65er Boden a26x0980 100er Boden a26x1230 125er Boden	

## 2. Installation Adapter-Profil, Warenvorschub und Fachteiler

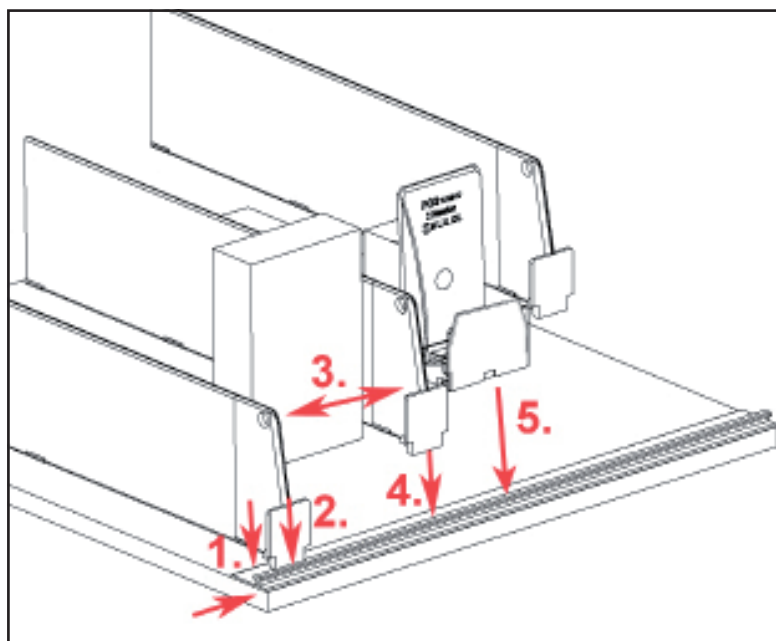

1. Adapter-T-Profil an der Vorderkante des Fachbodens anbringen

• Wichtig bei selbstklebenden Adapter-T-Profilen:  
Der Untergrund muss fettfrei und sauber sein.  
Profile kräftig andrücken.

2. Fachteiler-Front von oben auf das Adapter-T-Profil aufklipsen

3. Einsetzen des zu platzierenden Artikels zur Bestimmung der Fachbreite

4. Aufklipsen des zweiten Fachteilers. Wichtig: Die vorzuschiebende Ware darf nicht eingeklemmt werden.

5. Der Warenvorschub ist mittig anzuordnen.  
Front des Warenvorschubes auf das Adapter-Profil klipsen.

Referenzen +  
Lösungen

\*(Ausführung Adapter-T-Schiene und Maße sind abhängig von Art und Größe der Warenträger)

Diese und viele weitere Profile sind in allen Längen lieferbar - weitere Adapter-Profile und Scannerschienen s. Typenliste „POS T-Adapter-Profile“