

POS_T - Lueurs d'espoir au PLV



La lumière au PLV fait naître des émotions.

La lumière est un des principaux facteurs de succès au Point de Vente.

La lumière augmente la visibilité et donc les ventes de vos produits, car :

L'acheteur n'achète que ce qu'il voit !

90 % environ de toutes les informations sont recueillies par l'oeil. Par contre, elles ne restent dans la mémoire sensorielle que pour un fragment de seconde. Il ne suffit donc pas de proposer des performances objectivement bonnes; les acheteurs doivent pouvoir s'en apercevoir.

Un éclairage proche des marchandises dans l'étagère ou dans le présentoir attire l'attention de l'acheteur. Un bon éclairage met en valeur le produit mais doit être discret.



Eclairages à monter devant l'étagère

POS τ - Brandline

POS τ - Light

Des éclairages montés à l'avant de l'étagère garantissent un éclairage environnemental idéal du facing des produits. Avec le placement des éléments d'éclairage devant les marchandises, la lumière éclaire le facing de face, et non le couvercle du produit ou le fond de l'étagère. La visibilité optimale des produits ainsi engendrée améliore l'orientation de l'acheteur au PLV et l'aide à traiter plus facilement les nombreux stimuli au PLV.

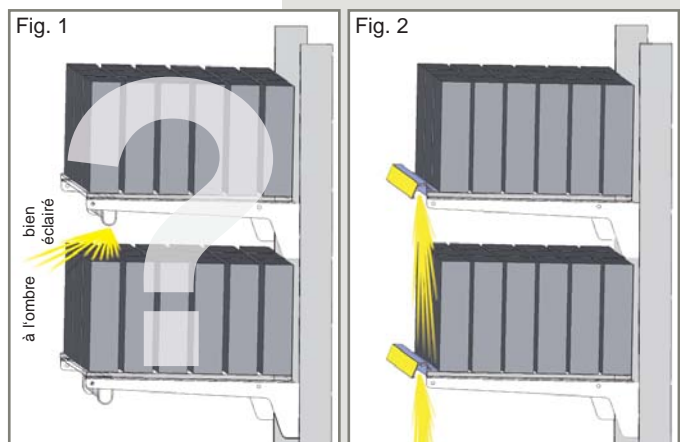

Fig. 1

Une source lumineuse en dessus ou derrière la marchandise plonge le facing dans l'ombre et eclipse les produits.

Fig. 2

Une source lumineuse devant la marchandise éclaire le facing et attire le regard sur le produit.

POS τ - Brandline

Le POS τ - Brandline est un éclairage extrêmement mince pour la mise en relief des marques et la segmentation des produits dans l'étagère, sans occulter le produit.

Le rail transparent du devant peut accueillir des éléments publicitaires ou informatifs translucides, lesquels sont automatiquement éclairés de façon atmosphérique par les LEDs intégrés.

POS τ - Brandline peut facilement être fixé sur tous les types d'étagères standards (verre, métal, plastique, bois) avec du double-face ou un équipement d'aimants. Ainsi, il garantit un éclairage et une visibilité optimales des facings des produits juste en dessous du POS τ - Brandline.

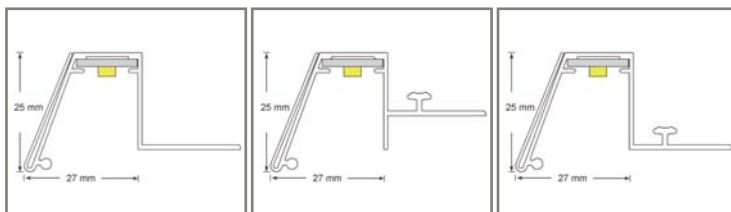

POS T - Light



Le POS T - Light est l'éclairage marquant devant l'étagère pour accentuer vos marques et vos gammes.

POS T - Light est compatible avec tout agencement standard et il est monté à l'avant des étagères. Pour un éclairage d'effet, POS T - Light peut être équipé de filtres couleur.

Des rainures d'insertion dans la paroi, résistante aux UVs du luminaire, peuvent accueillir des diapositives publicitaires et ainsi transférer à l'acheteur des émotions et des images de marque.

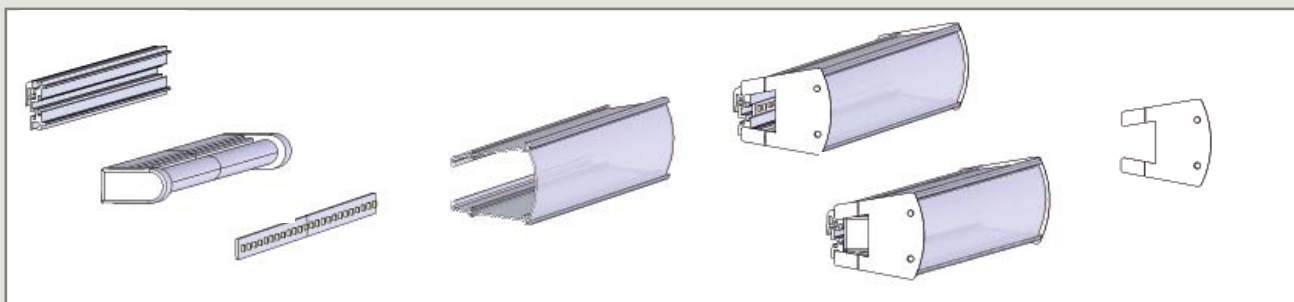

Chassis profilé en métaux légers anodisés, avec rainure d'insertion pour le couvercle du luminaire, différents luminaires, rails scanneur ou d'autres éléments publicitaires.

Couvercle de luminaire transparent avec coins extérieurs colorés en continu et rainures d'insertion à l'intérieur et à l'extérieur (devant H 51 mm, haut/bas H 38 mm) pour dispositifs, bandes décoratives, feuilles, etc...

Couvercles latéraux avec passage pour les câbles et goupille de connection / centrage. Des points de rupture théoriques permettent une installation des luminaires en continu.



Version T5

L'équipement du POS T - Light avec des luminaires T5 modernes (certifié GS, économic d'énergie) et une diffusion de la lumière à 360° permettent l'éclairage simultané de l'insert publicitaire et des marchandises au dessus et en dessous du POS T - Light.



Version LED

L'équipement du POS T - Light avec des éléments LED est rentabilisé en très peu de temps, grâce à une consommation électrique très faible et une longévité allant jusqu'à 50 000 h. Convient particulièrement bien aux produits sensibles à la température, car les LEDs n'émettent que très peu de chaleur.

Eclairages à monter sous l'étagère

POS 7 - Built-In LED

POS 7 - Built-In LED

– l'éclairage à monter sous l'étagère pour toutes longueurs standards. La fixation sous l'étagère se fait soit par autocollant soit avec aimant.

Eclairage parfait du facing, y compris lors de présentations en billet (par exemple lors de l'utilisation d'un poussoir avec plaque inclinée POS 7).

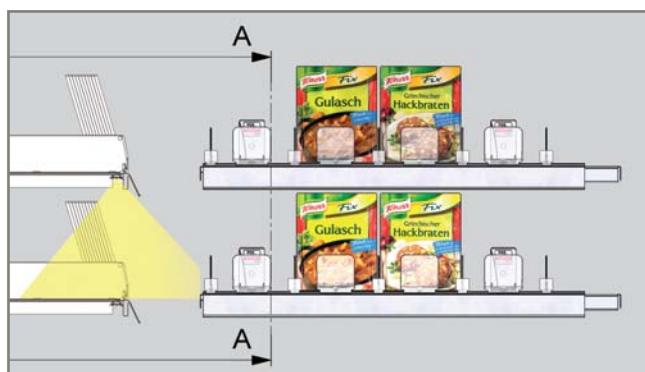

Alimentation électrique optimale de l'éclairage d'étagères avec le système POS 7.

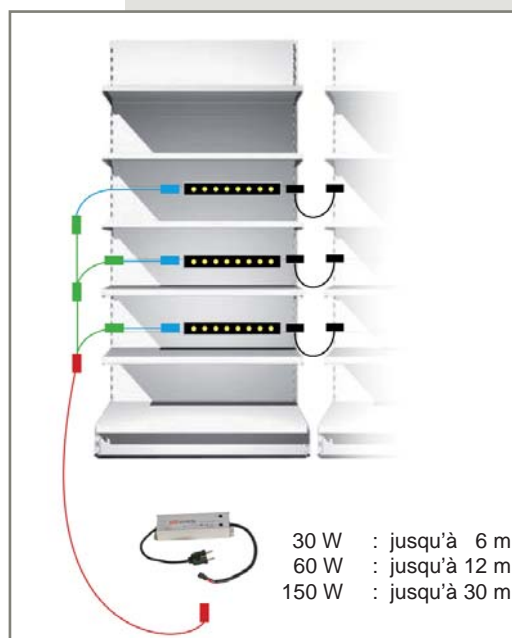

30 W : jusqu'à 6 m
60 W : jusqu'à 12 m
150 W : jusqu'à 30 m

Comparatif de l'efficacité énergétique LED - T5

(exemple POS 7 - Light L = 100 cm)

| Considération des coûts | Unité | LED | T5 |
|--|------------|--------------|--------------|
| Puissance par luminaire L = 100 cm | W | 4,50 | 21,00 |
| Heures de service / an - 16h par jour, 300 jours par an | h | 4.800,00 | 4.800,00 |
| égale consommation / luminaire | kWh | 21,60 | 100,80 |
| prix par kWh | EUR | 0,13 | 0,13 |
| coût énergétique par an / luminaire | EUR | 2,81 | 13,10 |
| durée de vie | h | 50.000,00 | 6.000,00 |
| durée de vie lors de service toute l'année: 16h, 300 jours par an | années | 10,42 | 1,25 |
| coût par 100cm de luminaires L = 100 cm | EUR | 75,00 | 16,00 |
| amortissement / luminaire / an | EUR | 7,20 | 12,80 |
| Coût du service pour changement luminaires / an (50,00 Euros/h, durée 0,5 h) | EUR | 2,40 | 20,00 |
| Coût global par an / luminaire | EUR | 12,41 | 45,90 |

Economie par an lors de l'utilisation des LED comparés aux T5

72,97%

Eclairage d'effet

POS τ - Magic Divider



Magic Divider

Les nouveautés ou les produits premium demandent une attention toute particulière. Les éclairages de séparateurs „POS τ - Magic Divider“ attirent le regard de l'acheteur de façon magique et garantissent que votre produit „star“ ne se noie pas dans la masse de la gamme. Avec l'insertion de bandes translucides, vous pouvez obtenir des effets de couleur.

Diapositives publicitaires

POS τ - Slide Light

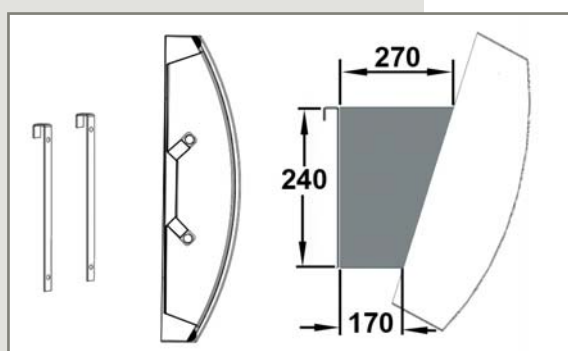

Slide-Light A2

Comme repérage de gammes ou comme publicité pour une marque – les POS τ - Slide Lights très légers (poids < 2 kg) peuvent facilement être fixés au mur.

A l'aide de différents systèmes d'accroches, les Slide-Lights peuvent également être montés de façon inclinée à l'arrière d'étagères d'ensemble.

Lumière sur mesure

„boîte à outils“ POS T

Solutions individuelles

La „boîte à outils“ POS T, avec beaucoup de composants standards ayant fait leurs preuves, constitue une base de départ solide et économique.

Combinée avec notre créativité proverbiale, nous donnons à vos produits l'avantage décisif au Point de Vente.

Bande LED

Avec prises mâle et femelle, lumière blanche froide, en deux longueurs standard

Bus adaptateur T

Rails-système à courant faible d'alimentation pour installation dans toutes étagères standards

Câblage

Câbles de connection, rallonges, blocs d'alimentation, etc.

Goulottes de câblage

Câblage optimale et sûr

Pièces détachées

Feuilles d'insertion et feuilles diapositives publicitaires pour le POS T - Light

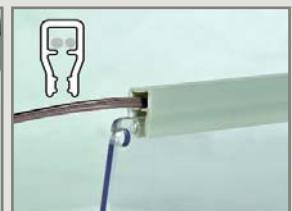
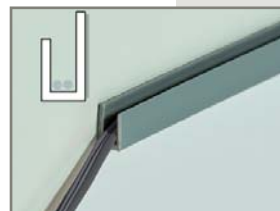
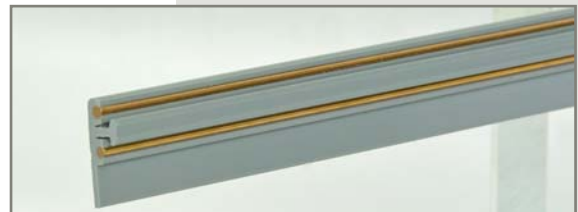
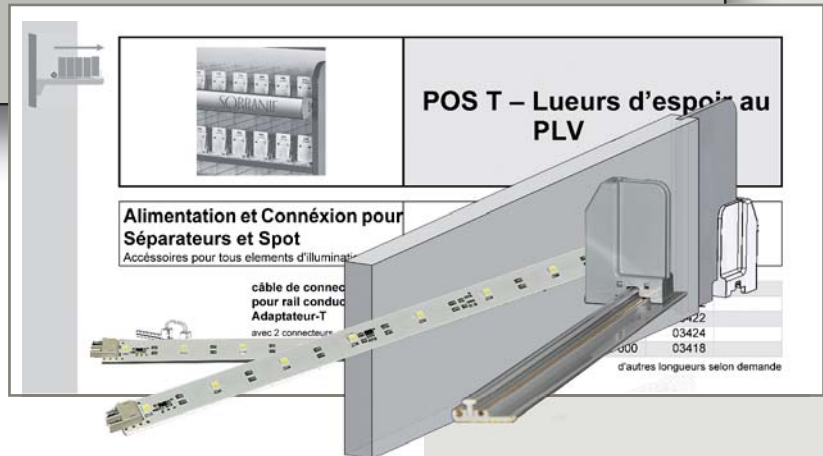

Lumière sur mesure
Solutions individuelles
 – exemples

Attiré

Des points de mire lumineux spécialement pour vos produits.



Cadre LED

Des cadres LED conçus selon vos directives individuelles.

“Primus inter pares”

(Le premier entre ses paires.)

- voilà comment attirer l'attention du consommateur sur votre produit

... pour plus de succès au Point de Vente

Excellent

Votre produit attire les regards.



La présentation de nombreux produits peut être améliorée avec le poussoir de produits POS τ. Demandez notre programme étendu pour l'amélioration de la présentation des produits.

