

POS_T

Compartment Pusher 120 für Regale und TK-Schränke





Die POS τ -Compartment Pusher-Systeme 120

realisieren – auch für großformatige und schwere Produkte – in allen Regalen oder TK-Schränken eine impulskaufstarke Frontpräsentation.

Mit nur wenigen Bauteilen kann jeder Warenträger, angepasst an die Fülltiefe, rationell und wirtschaftlich umgerüstet werden. Das flexible und verschiebbare System passt sich Ihrem Regalbelegungsplan oder späteren Änderungswünschen problemlos an. Mit 3 „Basisbreiten“ lassen sich stufenlos, bei bester Raumnutzung, alle Produktabmessungen optimal präsentieren. Auf Wunsch bieten wir auch „Ihre“ spezielle Abmessung an!

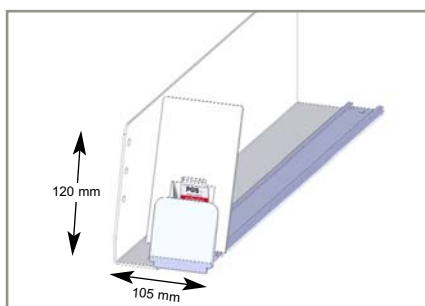

POS τ -Compartment Pusher 120

Compartment Pusher 120, 105 mm breit, mit integriertem Fachteiler Höhe 120 mm, aus kontaktransparentem (frostsicherem) Kunststoff. Mit einer Vorschublinie mit 6, 10, 14 oder 18 Newton Vorschubkraft, mit geneigtem Frontanker 60 x 65 mm hoch und geneigter Vorschubplatte 75 x 130 mm, ideal geeignet für Produkte oder Tütenwaren etc. in Breiten **von 95 bis 150 mm**. Lieferbar für Warenträger in Tiefen von 280 bis 580 mm.

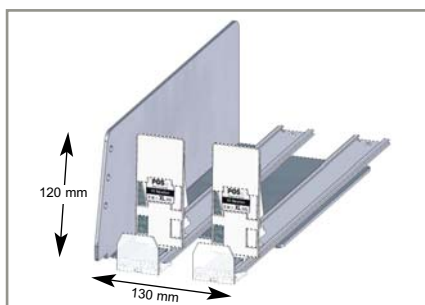

Compartment Pusher 120, 130 mm breit mit integriertem Fachteiler Höhe 120 mm, aus kontaktransparentem (frostsicherem) Kunststoff. Mit zwei Vorschublinien mit 6, 10, 14 oder 18 Newton Vorschubkraft, mit senkrechtem Frontanker 39 x 35 mm hoch, ideal geeignet für Produkte oder Tütenwaren etc. in Breiten **von 120 bis 190 mm**. Lieferbar für Warenträger in Tiefen von 380 oder 580 mm.

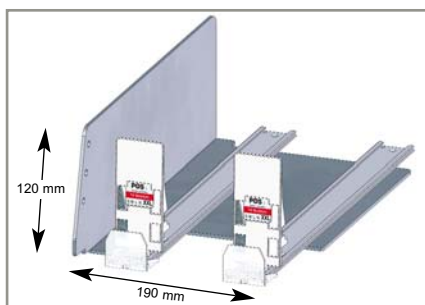

Compartment Pusher 120, 190 mm breit mit integriertem Fachteiler Höhe 120 mm, aus kontaktransparentem (frostsicherem) Kunststoff. Mit zwei Vorschublinien mit 6, 10, 14 oder 18 Newton Vorschubkraft, mit senkrechtem Frontanker 39 x 35 mm hoch, ideal geeignet für Produkte oder Tütenwaren etc. in Breiten **von 180 bis 300 mm**. Lieferbar für Warenträger in Tiefen von 380 oder 580 mm.

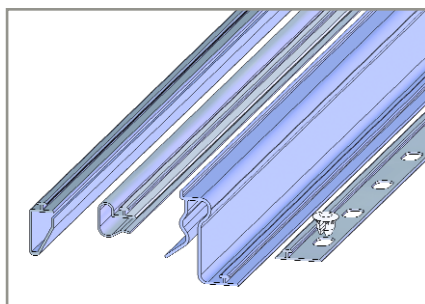

Adapterschienen

Alle Warenträger aus Blech oder Draht lassen sich per „Clip“ mit Adapterschienen ausrüsten.

Diese Adapterschienen stellen die Verbindung zwischen Warenträger, Scannerschiene und Vorschubsystem her.

Langlebig und betriebssicher

Laut TÜV-Zertifikat tragen unsere Warenvorschübe das GS-Zeichen für geprüfte Sicherheit.



Immer mehr Tiefkühlprodukte werden in hochwertigen TK-Schränken

Optimale Verkaufserfolge sind in Anbetracht der hohen Einrichtungs- und Energiekosten hier von besonders hoher wirtschaftlicher Bedeutung!

Die Qualität der Warenpräsentation hat deshalb im TK-Schrank einen besonderen Stellenwert! Auch hier gilt: Nur gut sichtbare Angebote können zu Impulskäufen führen, denn: der 1. Eindruck hat keine 2. Chance!

Studien belegen: **2/3 aller Kaufentscheidungen werden am Point of Sale getroffen!**

Mit dem Compartment Pusher 120 präsentieren Sie alle Produkte geordnet und impulskaufstark in der beleuchteten Zone an vorderster Front der TK-Schränke – und das alles ohne aufwändige Regalpflege.

So werden Impulskäufe ausgelöst!



Ohne Pusher Front-Präsentation kann die obere Ware von kleineren Personen weder gesehen noch erreicht werden.



Mit Pusher Front-Präsentation wird die Ware des oberen Bodens auch von kleineren Personen gesehen und erreicht.



Übersicht und Erreichbarkeit ist **seniorengerecht** und **“convenience”**.

präsentiert

Bei "soften" Produkten sorgt die transparente Reling für **optimale Positionierung**.



Die Auswahl findet bereits vorm Öffnen der Tür statt. Das reduziert die Tür-Öffnungszeiten und damit den **Energieverbrauch!**



Übersicht, Erreichbarkeit und **Warendruck** auch noch bei reduzierten Beständen.



Alle Details finden Sie in der Preis- und Typenliste "Compartment Pusher 120".

Präsentationslösungen im Regal

Anwendungsbeispiele

Mit dem Compartment Pusher 120 werden nicht nur TK-Produkte in TK-Schränken an der Regalfront präsentiert, dieses System läßt sich auch optimal für die Präsentation unterschiedlichster Produkte in Regalen (gekühlt und ungekühlt) einsetzen.



... im Süßwarenregal - schonende Präsentation von großen Schokoladentafeln.



... optimaler Vorschub und Standsicherheit auch für Produkte in Beuteln oder Tüten.



... im Kühlregal - immer frisch an der Regalfront - SB-Wurst und SB-Käse.



... für den schnellen Zugriff auf alle Convenience-Produkte.

Sonderlösungen für Pizzen



POS T - Pizza-Präsentier

Der POS T - Pizza-Präsentier B 275 x T 306 mm, Art. Nr. 11180 ist geeignet zur Aufnahme von 10 Pizzen im Schachtelformat bis 260 mm Breite.

Ausgerüstet mit einem Warenvorschub mit 16 Newton.

So stehen Pizzen impulskauffördernd und griffgerecht stets aufrecht im TK-Schrank.

Der Pizza-Präsentier ist kompatibel zu den bekannten Tiefkühlschränken mit Drahtböden und lässt sich einfach nachrüsten.



Beispiel Optimierung einer Pizza-Präsentation in gegebenen Einrichtungen.

Stehende Präsentation ist nur im vorderen Bereich möglich, da die Konsolen eine tiefere Befüllung verhindern.

Fazit:

Präsentation mangelhaft
Füllvolumen begrenzt
Entnahme umständlich



Präsentation nach POS T - Optimierung: Konsolen in optimierter Form ermöglichen maximale Raumnutzung.

Warenvorschub erlaubt **aufrechte Präsentation** und somit Vorauswahl außerhalb des TK-Schranks.

Fazit:

Fassungsvermögen maximiert
Präsentation optimiert
Entnahme vereinfacht

... für mehr Erfolg am Point of Sale