

Das POS_T - Systemtray

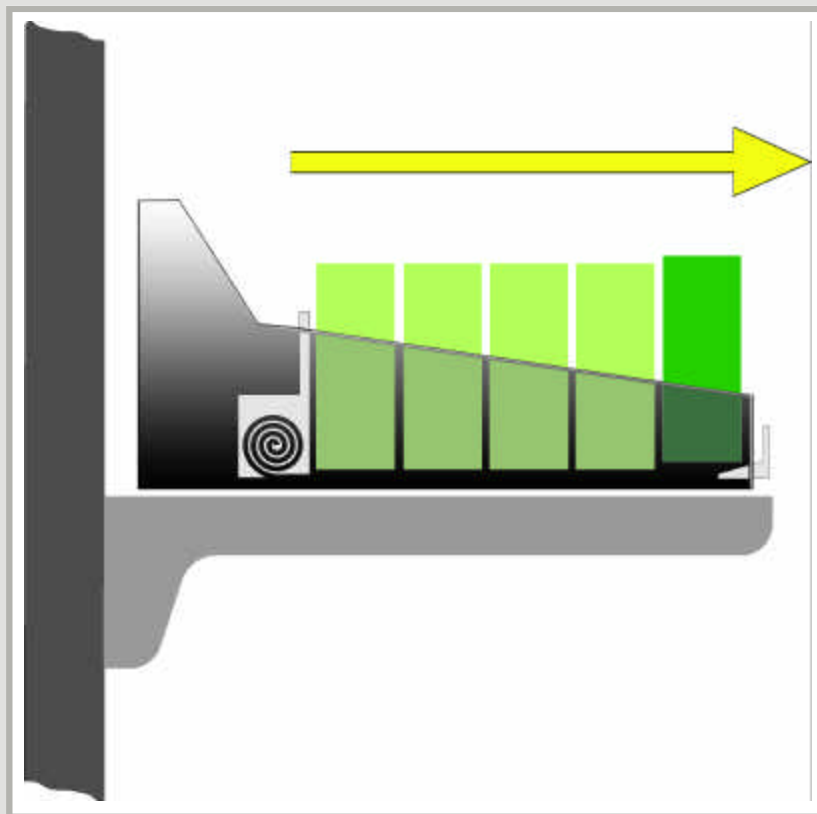

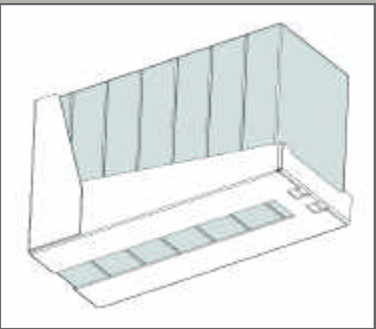

Das Tray als Transport- und Präsentationsverpackung hat sich bei vielen Sortimenten als Standard durchgesetzt. Neben dem Vorteil der rationellen Regalbestückung bleiben jedoch entscheidende Funktionen verbesserungsbedürftig: Die Produkte stehen hinten im Tray, kippen nach vorn - nach hinten und verhindern so manchen Impulskauf.

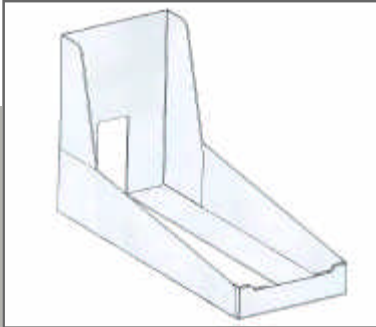
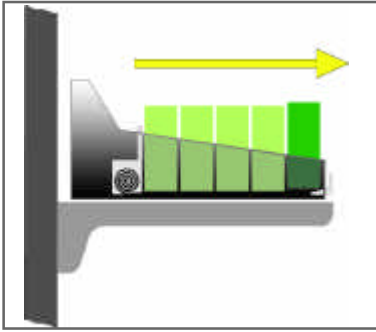

Das POS T-Systemtray

aus Wellpappe oder Karton, versehen mit einem ausgestanzten oder perforierten Schlitz zur Durchführung eines Warenvorschubs, macht die Transportverpackung zum *Warenmagazin*, in dem die Ware immer optimal aufrecht an der Regalfront präsentiert wird.

Der POS T-Warenvorschub

ist eine langlebige technische Vorrichtung, die Produkte mittels Federkraft kontinuierlich nach Entstehen einer Griffücke nachschiebt und Trays am Stammpplatz an der Regalfront fixiert.



Die nachstehend aufgeführten Zielsetzungen der **ECR** (*Efficient Consumer Response*) - Arbeitskreise aus Handel und Industrie haben bei der Entwicklung des POS T-Systemtrays Pate gestanden. So werden durch das POS T-Systemtray von den 9 ECR-Bausteinen gleich 8 (grün unterlegt) positiv beeinflusst.

Die 4 ECR-Ziele





2/3 der Kaufentscheidungen werden am Point of Sale getroffen!

Deshalb wird die Qualität der Warenpräsentation immer wichtiger für den Verkaufserfolg!

Die nachstehende Abbildung zeigt, dass bei einer konventionellen Regal-Präsentation rund 80% der Produkte *nicht* optimal präsentiert werden.

Auch in bester Sichthöhe "verschwinden" Waren in "Schluchten".

Kleinwüchsige oder Senioren haben oft keine Chance, ein Produkt zu sehen bzw. zu greifen!

- 20% der Ware ist optimal sicht- und greifbar
- 40% der Ware ist eingeschränkt sicht- und greifbar
- 40% der Ware ist teils unsichtbar / teils nicht greifbar

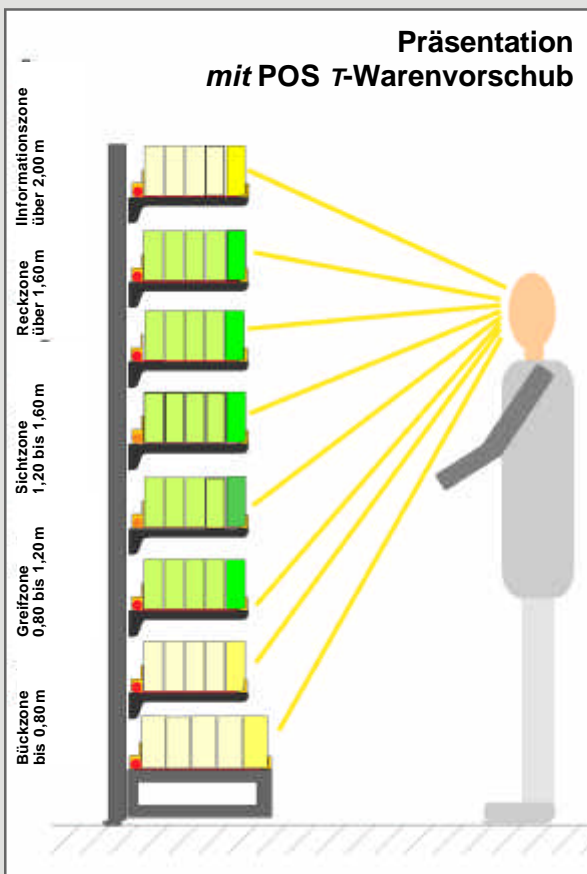
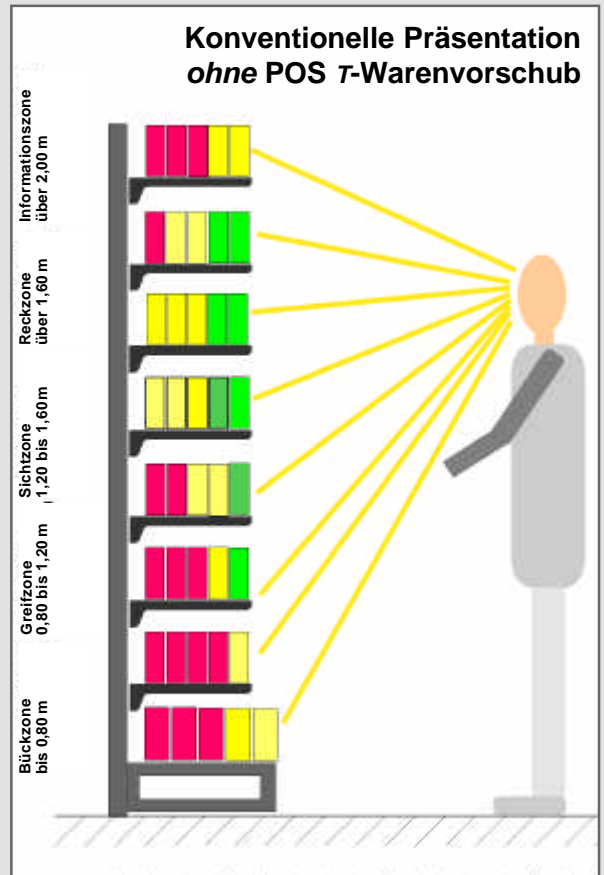
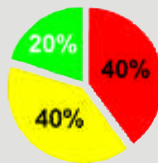

Entscheidend besser sind die Verkaufschancen im Regal mit POS T-Systemtray + Warenvorschub!

Trays und Produkte stehen konstant an der Regalfont. Auch die jeweils letzte Packung ist sicht- und greifbar!

Das schafft Impulskäufe und erhöht die Kundenzufriedenheit.

Das Markenimage wird durch ein stets "aufgeräumtes" Markenbild verbessert.

Gleichzeitig werden die Regalpflegeaufwendungen reduziert.

Die Kosten der Regalausstattung amortisieren sich nach wenigen Wochen.

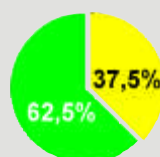

- 62,5% der Ware ist an der Regalfont optimal sicht- und greifbar
- 37,5% der Ware ist an der Regalfont optimal sichtbar und in der Reck- bzw. Bückzone eingeschränkt greifbar

POS Tuning hat sich einen Ruf als Spezialist für Optimierungen von Produktpräsentationen erworben. Von uns entwickelte und produzierte Lösungen werden millionenfach erfolgreich im Weltmarkt eingesetzt und konnten neue Standards der Warenpräsentation prägen.

So wurde auch das POS τ -Systemtray von uns entwickelt und als Europäisches Patent unter Nr. "EP 0987971" registriert. Dieses Tray mit einem ausgestanzten oder perforierten Schlitz in Rückwand und Boden zur Durchführung eines Warenschiebers kann in aller Regel aus gleichen Materialien und mit den gleichen technischen Einrichtungen wie ein konventionelles Tray verarbeitet werden - sowohl für eine automatische Verpackung ("Wrap Around") als auch in Konzepten mit "Handaufrichtung".

Ergebnis bei Einsatz des POS τ -Systemtrays:

- Schnelle Bestückung
- Das Tray ist immer vorn am "Stammplatz" fixiert
- Die Produkte sind für den Kunden immer optimal sicht- und greifbar
- Die Ware wird automatisch nachgeschoben



Optimierung der Präsentation bei gleichzeitiger Senkung der Logistik- und Regalpflegeaufwendungen.

Durch nachweisbare Mehrverkäufe und eine in Jahren bemessene Langzeitwirkung wird eine Wirtschaftlichkeit erzielt, die bei vergleichbaren Aufwendungen in "klassische Werbung" kaum erreichbar ist.

Zur Herstellung ist eine Lizenz erforderlich. Mit der kostenfrei von POS Tuning zu beziehenden Lizenz vermitteln wir das notwendige Know-how, auch in Abstimmung mit Ihrem Verpackungshersteller. Mit dem Lizenzvertrag ist im Wesentlichen eine Kennzeichnungspflicht der Verpackung wie folgt verbunden:

POS τ - Systemtray EP 0987971
für POS τ - Vorschub ___ Newton.
Infos unter www.postuning.de

Bei den sinnvollen ersten Schritten zur Durchführung einer Testinstallation des POS τ -Systemtrays - mit POS τ -Warenvorschüben, die auf Ihre Produkte abgestimmt sind - stehen wir Ihnen fachkundig zur Seite. Die positiven Ergebnisse, verbunden mit einem kurzen ROI, werden sie angenehm überraschen!

Auszeichnungen

Internationale Auszeichnungen signalisieren weltweite Akzeptanz!

Die bedeutendsten europäischen Verpackungshersteller sind lizenziert, dieses patentierte Tray für die führenden Markenartikelhersteller, abgestimmt auf die verschiedenen Produkte, zu produzieren.

